

てみえる 取扱説明書

日本語

ver1.0

保存用
保証書付き

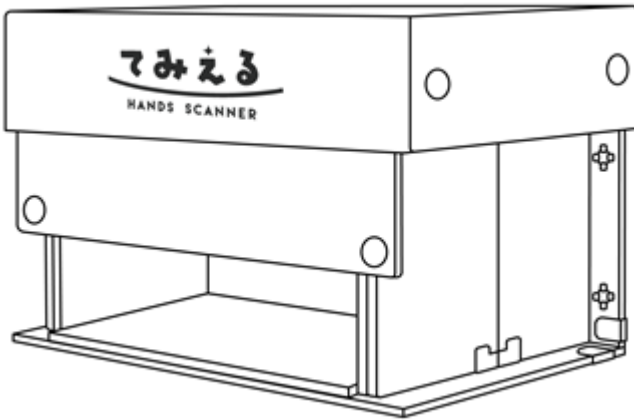

お客様へ

このたびは「HANDS SCANNER てみえる」をご購入頂きまして、誠にありがとうございます。本製品は正しい手洗いを広めるために開発された、手洗いの結果を見える化し数値化する世界初の装置です。

ご使用前にこの取扱説明書をよくお読みいただき、十分にご理解されたうえ、正しく安全にご使用いただくようお願いいたします。

注意事項



本製品は紫外線ランプを使用しております。点灯中のランプを直視することはお避け下さい。目を傷める危険性があります。



濡れた手で電源プラグやUSBプラグを抜き差ししないでください。また、直接水がかかる場所での使用はお避けください。感電の恐れがあります。



分解・修理・改造はしないでください。火災・感電の恐れがあります。故障時はフーテックサービス株式会社までご連絡ください。→7ページ



ランプが高温になることがあります。点灯中や消灯直後は火傷にご注意ください。

検査ソフトのダウンロード

本装置は専用の検査ソフトが必要です。検査ソフトは下記のサイトよりダウンロードし、装置になくPCにインストールしてください。

<https://www.temieru.com/download/>

対応PC：Windows10（HomeまたはPro） RAM 4GB以上 HDD空き容量 5GB以上
画面12.5インチ以上

検査ソフト認証用パスワード

※装置購入者のみに公開

セット内容

- ・手洗い検査装置（てみえる）本体
- ・収納ケース（鍵・ベルトストラップ含む）
- ・取扱説明書（本書）：保証書・検査ソフト認証コード付き
- ・てみえる専用ローション

※専用ローションは最初の本のみ付属しております。追加のご購入は販売店へお問い合わせください。

装置の組み立て

1. ケースから、折りたたまれている本体とライト・カメラユニットを取り出します。
2. 下の図に従って組み立てます。

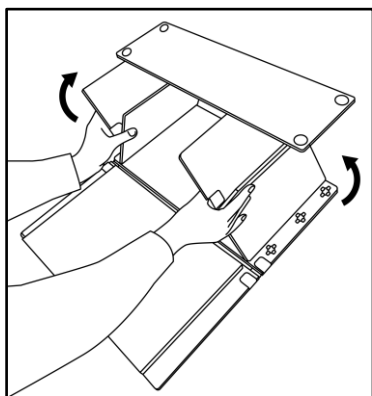

折りたたまれている面を起こし、マグネットを止めて箱の側面を作ります。

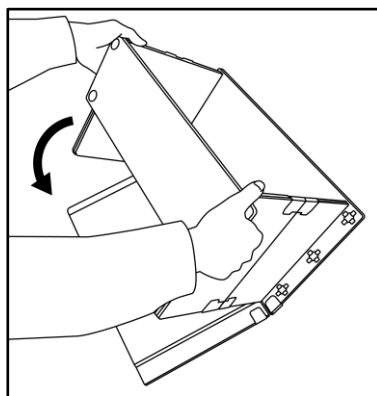

側面を起こし、台にかぶせて箱を立たせます。

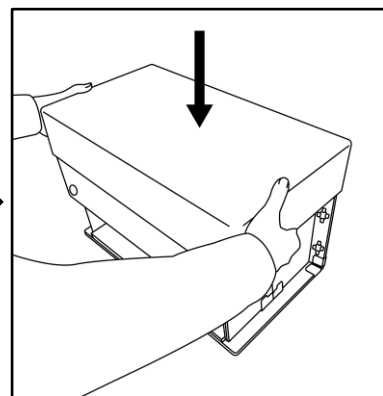

組み上げた箱に、ライト・カメラユニットを蓋のようにかぶせます。

手の洗い残しを検査する

1 電源・USBを接続する

装置の組み立てができましたら、電源ケーブルを電源に接続し、USBケーブルをPCに接続してください。

電源を接続したら、紫外線ライトが点灯することを確認してください。

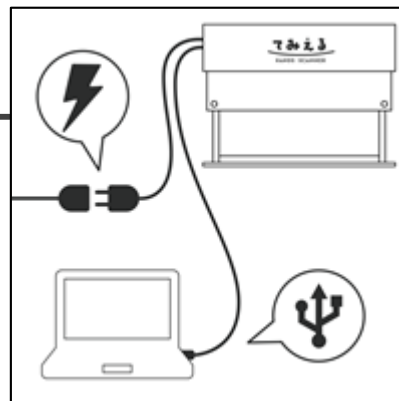

2 検査ソフトを立ち上げる

初回起動時にはカメラの選択が必要です。設定画面で認識するUSBカメラを選択してください。

検査スタートボタン

設定画面へ

USBカメラの選択

選択したカメラを適用

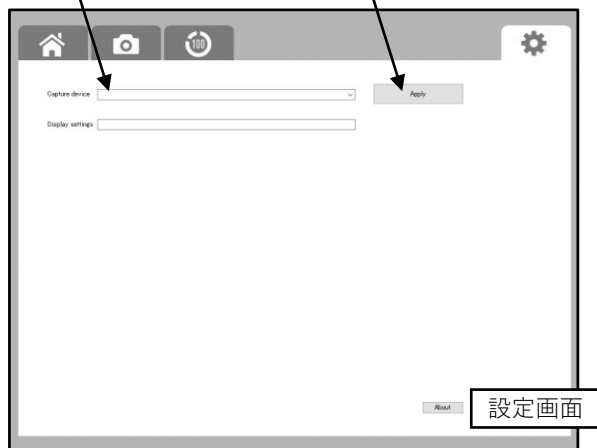
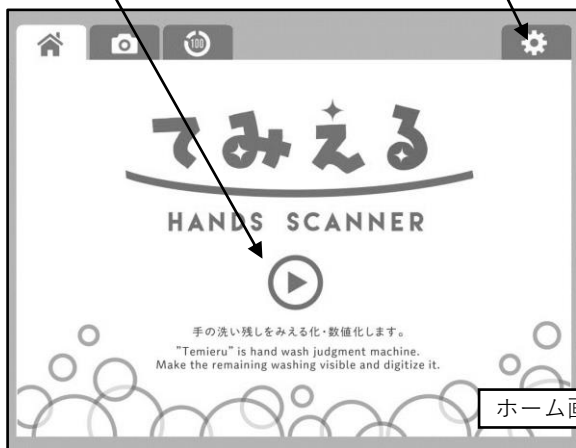

3 検査の準備を行う

被験者は専用ローションをワンプッシュ手に取り両手で塗り込んでください。

このとき、手の表・裏・指の間などくまなく全体に塗り込むことが正しい検査につながります。

その後、通常通りの方法で手を洗ってください。

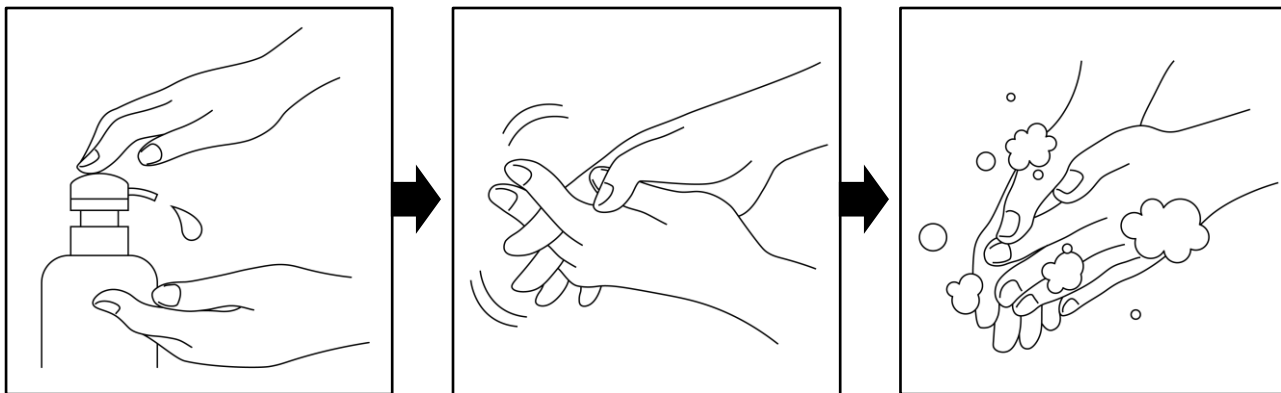

手の洗い残しを検査する

4 手の撮影を行う

手の準備ができましたら、撮影を行います。パソコンの操作は被験者以外の操作者が行ってください。

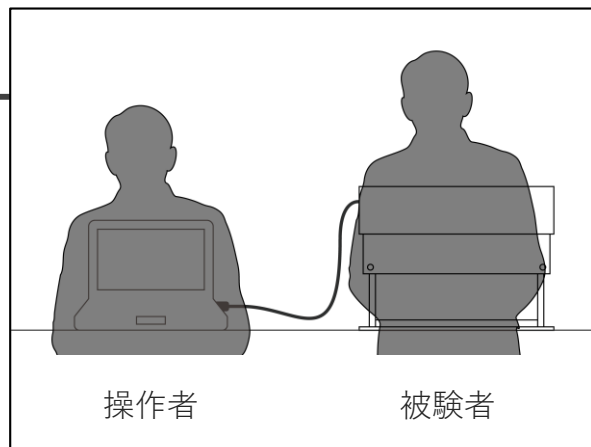

被験者の両手を装置の開口部に入れます。操作者は、PCの画面上でカメラの画像を確認してから撮影ボタンをクリックしてください。

手の表面を撮影したら、被験者に手を裏返すように指示し、裏面も撮影してください。撮影が終わると測定結果が表示されます。

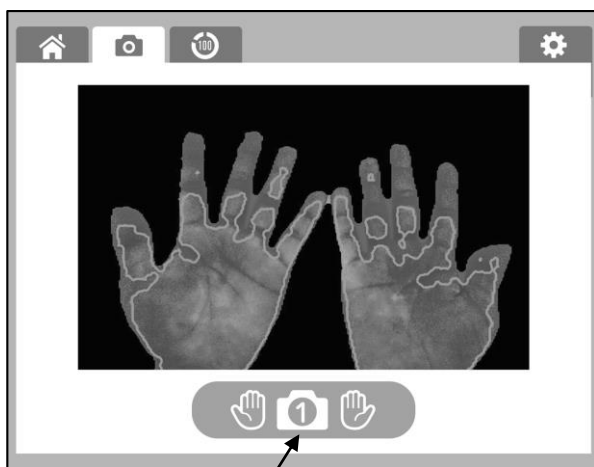

表面の撮影画面

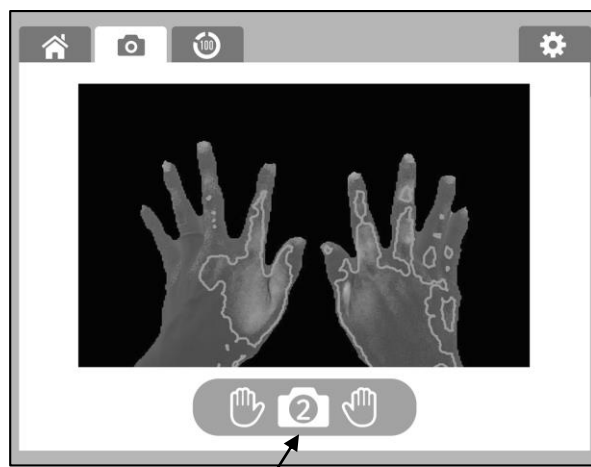

裏面の撮影画面

撮影画面で青く光り黄緑色の枠で囲まれている部分が、可視化された洗い残しです。専用ローションに含まれる蛍光物質が、紫外線ライトに反応して光っている部分を認識し、洗い残している汚れとして測定しています。

測定結果について

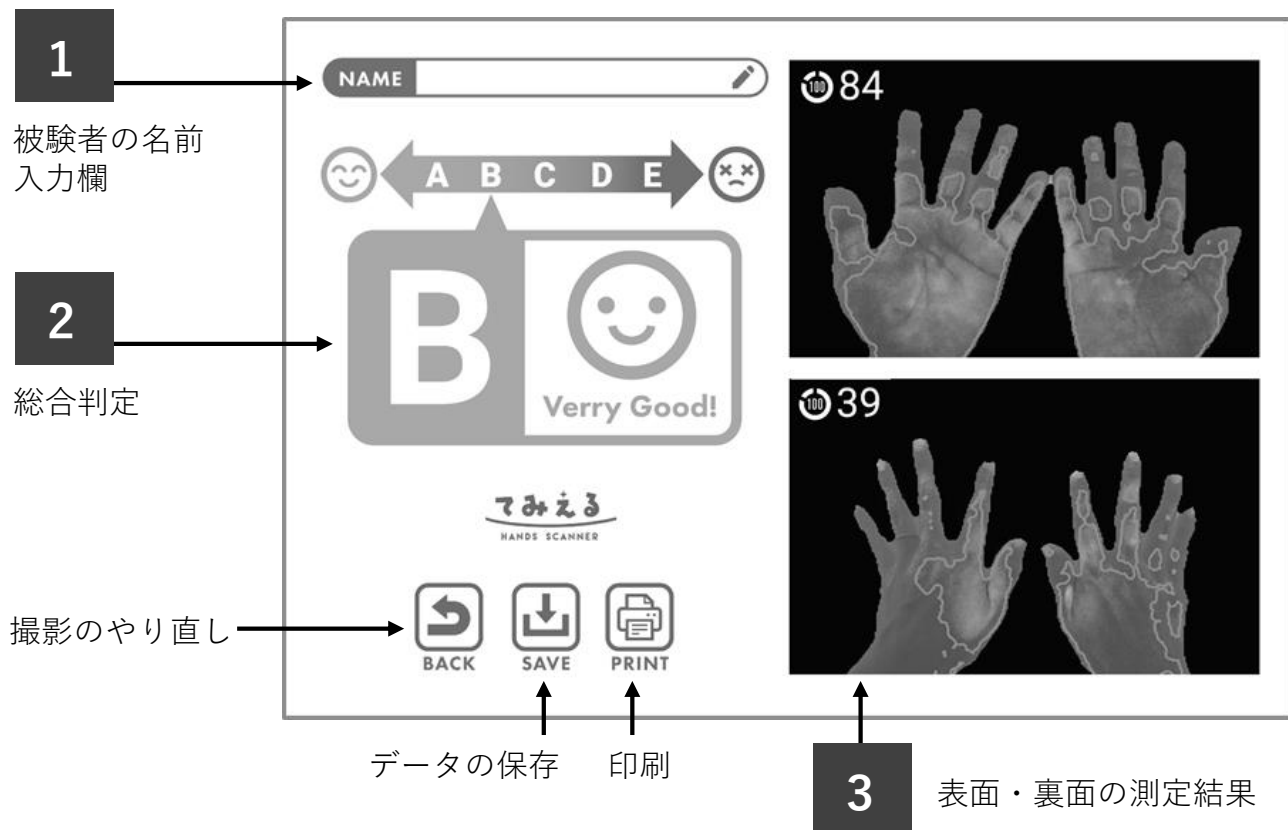

1 測定結果が出たら被験者の名前を入力してください。
この作業はスキップできます。

2 総合判定は手の表と裏の結果を総合的に判定し、A～Eの5段階で評価を表示します。
A : Excellent B : Verry Good C : Good D : Poor E : Verry Poor

3 洗い残し部分の面積と光の強さを判定し、100点満点で数値化しています。
数値は測定写真の左上に表示しています。

・洗い残し面積

てみえるでは洗い残している面積を自動で判別しています。手の面積に対して、洗い残しが認識されたエリアの割合が多いほど、点数が低くなります。

・洗い残し明るさ

洗い切れていない部分は専用ローションが濃く残るため、強く光ります。てみえるではその光の強さを測定しており、汚れが濃く残っているほど点数が低くなります。

キレイに洗えていると、点数が高く出ます。



手洗い指導について

てみえるの測定結果では、洗い残しが光って見えます。光っている場所をうまく洗うには、下の図のような洗い方を参考にしてみてください。

1 手全体が光っている場合

手洗いが十分にできていません。ハンドソープを使い、時間をかけてよく洗いましょう。洗浄30秒、すすぎ15秒以上が目安です。

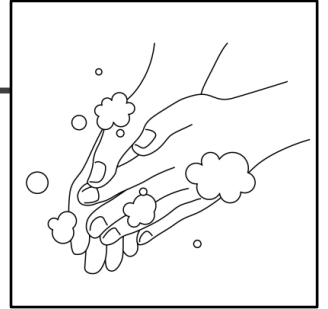

2 爪の周りが光っている場合

爪を手のひらに立てて、こすり洗いをしましょう。



3 指の間が光っている場合

両手の指をクロスさせて、指の股をしっかりとこすり洗いしましょう。



4 親指回りが光っている場合

親指を握り、回転させてよく洗いましょう。

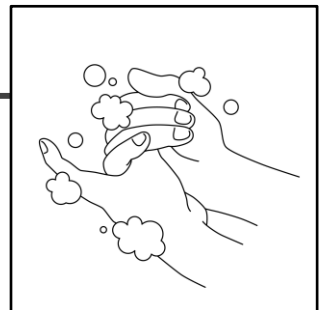

5 手の甲が光っている場合

手の甲に手のひらを重ねて、こすり洗いをしましょう。

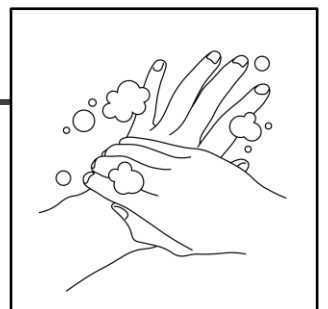

装置のお手入れについて

- ・ 専用ローションが装置に付着すると誤検出の原因となり、正しい数値が出ない場合があります。付着したローションは柔らかい布やペーパーでよく拭き取ってください。
- ・ カメラのレンズ・ライトは特に注意して拭いてください。傷がつくと誤検出の原因となります。
- ・ ライトの寿命は30,000時間です。ライトの交換はできません。

故障かな？と思ったら

現象	処置
ライトが点灯しない	<ul style="list-style-type: none">・ コンセントがしっかり差し込まれているか確認する・ ライトからケーブルが外れていないか確認する
カメラが動かない	<ul style="list-style-type: none">・ USBケーブルがしっかり差し込まれているか確認する
装置が不安定	<ul style="list-style-type: none">・ 本書3ページの組み立て方法に沿って組み立てる

その他の異常がある場合は、下記製造元へご相談ください。

製造元



フーテックサービス株式会社

<http://www.footech-s.com>

〒002-8026 北海道札幌市北区篠路6条3丁目7-3

TEL : 011-555-8569 FAX : 011-206-6705 E-mail : info@temieru.com

てみえるWEBサイト : <https://www.temieru.com>

仕様

ケース寸法	W 470 mm D 355 mm H 150 mm
紫外線ライト波長	395~400nm
入力電圧	ライト用 : AC90V-265V/ 50-60HZ カメラ用 : DC5V (PCより)
消費電力合計	約25W
ランプ寿命	30000時間
動作環境	気温5°C~40°C、湿度20%~80% (結露無き事)

てみえる 保証書

保証期間はご購入の日から1年とさせていただきます。

保証には以下の2点が必要になりますので、大切に保管してください。

①本保証書

②購入日を確認できるもの（納品書または購入時のwebページをプリントしたもの等）

型式	
ご購入日	年 月 日
お客様	お名前
	ご住所
	電話番号
販売店	店名
	住所
	電話番号

保証の明細

- （1）保証期間中の製品の不具合については、製品または部品の交換にて対応させていただきます。
- （2）保証期間中でも次の場合はその対象には含まれません。
 - ①火災、天災による損傷
 - ②使用上の誤り、不当な修理や改造による故障・損傷
- （3）本保証書は再発行いたしませんので、大切に保管してください。
- （4）本保証書は日本国内においてのみ有効です。日本国外での保証は製造元にご相談ください。

てみえる
HANDS SCANNER